

小田急電鉄 2600形 非冷房車

組み立て説明書

BTトレインショーティーは、Nゲージサイズのミニモデルです。
パーツを交換すればNゲージモデルとして遊ぶことができます。

Nゲージってナニ?

Nゲージとは、鉄道模型の縮尺(スケール)の規格で、ゲージ(軌間:レールとレールの幅)が9mmになっています。9=NineなのでNをとって「Nゲージ」と呼ばれています。(9mmゲージとも言います)車高の縮尺は、多くの日本型車両は1/150、新幹線や外国型車両は1/160になっています。そして、この「BTトレインショーティー」もコレクタブル・トイでありながら、Nゲージの規格に合わせた1/150スケールショーティーとなっているので、KATO製品とのパーツ互換性もあり、動力ユニット等との簡単なパーツ交換でNゲージの線路上を走らせることもできます。また、それらのNゲージのパーツを使って、更なるディテールアップや改造も楽しめます。

*BTトレインショーティーの最新情報はこちら→<http://B-train.channel.or.jp/>

Nゲージのパーツ交換について

小さなお子様は保護者の方と一緒に加工してください。

BTトレインショーティーは、Nゲージのパーツを取り付けることでNゲージの線路上を走行させたり、よりリアルにディテールアップさせたりすることができます。

■動力ユニットの取り付け

●機関車に動力を取り付ける場合は、KATO製「ポケットライン用動力ユニット」を使用します。このとき、スカートは外してからシャーシと交換・装着します。

品番11-103 ポケットライン用動力ユニット

■電車・気動車への動力ユニットの取り付け

●KATO製「小型車両用動力ユニット」を使用すると、無加工でシャーシと交換・装着ができます。

品番11-105 通勤電車①: コイルバネ台車タイプ
品番11-106 急行電車①: 空気バネ台車タイプ
品番11-107 通勤電車②: ボルスタレス台車タイプ

●KATO製「チビ客車用動力ユニット」を使用する場合は、手すりを切り取ってからシャーシと交換・装着します。

品番11-104 チビ客車用動力ユニット

■トレーラー車への台車取付

●床板には直接、ピン取り付け方式の各種台車を取り付けすることができます。

●出戻車を使用の場合は、床板の高さを右図を参考に切り取ってください。

品番11-099 通勤電車①: コイルバネ台車タイプ
品番11-098 急行電車①: 空気バネ台車タイプ
品番11-097 通勤電車②: ボルスタレス台車タイプ



■パンタグラフの交換

●お好みのNゲージ用パンタグラフを別途お買い求めの上、交換してください。

品番11-401 PS14: 直流パンタグラフ
品番11-403 PS22: 直流下枠交差形パンタグラフ
品番11-404、11-420 PS16: 直流パンタグラフ

●ピン圧入方式の各種パンタグラフを取り付けられます。

●各種の交換パーツについては、鉄道模型店、ホビーショップなどでお買い求めください。
●トレーラー台車、パンタグラフなどの交換パーツは、メーカー、形式によって取り付けが違い(緩い)ものもありますので、この場合はそれぞれ調整のうえ取り付けてください。

注意

保護者の方へ必ずお読みください。

- 小さな部品があります。口の中には絶対に入れないでください。窒息などの危険があります。
- 鋭角の危険がありますので、3才未満のお子様には絶対に与えないでください。
- 部品はきれいに切り取り、切り取った後のクズは捨ててください。
- マグネットカブラー(連結器の部品)は磁石を使用していますので、テレビ・時計・パソコンなどに近づけないでください。磁気で機能異常が起る場合があります。

〈使用上の注意〉

- 取付け部を無理な方向に曲げたり引っ張ったりしないでください。
- 部品の中には、やむをえず、とがった部分がありますので、気をつけて組み立ててください。
- 部品の加工の際の刃物、工具などのご使用にあたっては、それぞれの取り扱い説明書をよく読んで正しく使用してください。
- Nゲージ鉄道模型のパーツなどのご使用にあたっては、それぞれの取り扱い説明書をよく読んで正しく使用してください。



〈お買い上げのお客様へ〉

不都合な点がございましたら、下記までお問い合わせください。

バンダイお客様相談センター

(関東) 柏市豊四季2-21-22 ☎277-8511 ☎04-7146-0371
(関西) 大阪市北区豊崎4-12-3 ☎531-0072 ☎06-6375-5050
(中部) 名古屋市昭和区御器所3-2-5 ☎466-0051 ☎052-872-0371

- 電話受付時間 月～金曜日(祝日を除く)10時～16時
- 電話番号はよく確かめてお間違いのないようご注意ください。

■新シャーシの組み立て

(上下を逆さまにして組み立てると楽です。前後2種の台車をそれぞれ組み立てます。)

- ①床板に台車上枠を、床板前端の欠き取りを合わせながら取り付けます。
- ②台車上枠の溝に車輪を配置します。
- ③台車上枠にカブラーをセットします。(カブラーのマグネットには極性があります)
*先頭車の前側にはダミーカブラーを使用してください。
- ④台車下枠の後部のツメを台車上枠の穴に通して、さらに床板の溝に差込みます。
- ⑤台車下枠のカブラーポケットのツメを台車上枠のツメにパチンとはめ込みます。

*台車下枠のセンターピン部を、床板の穴にしっかり押し込んでください。

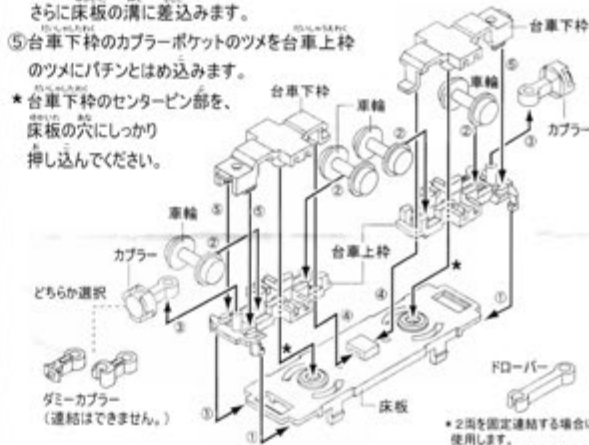

⑥両サイドに台車リリーフを取り付けて完成です。



先頭車

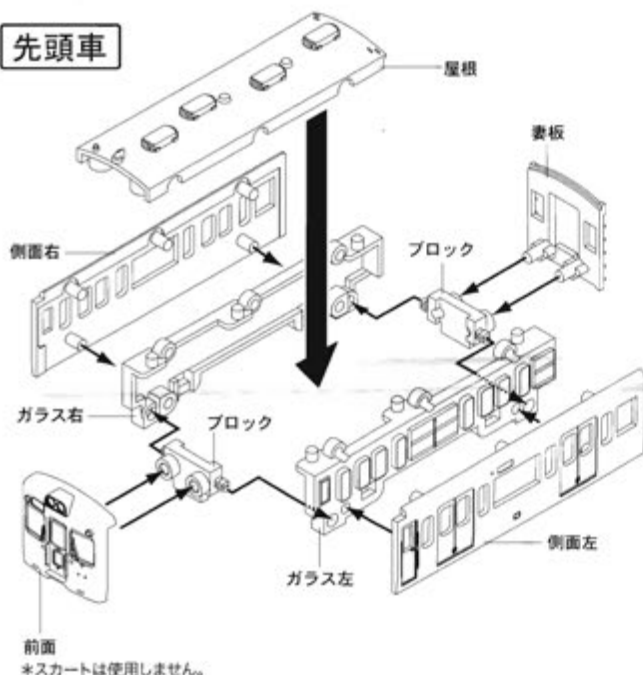

■車体の組み立て

*取り付け部が固い場合があります。その場合にはドライバーの先などを利用して、しっかりと取り付けてください。

- ①左右のガラスの前後にブロックを取り付けます。
*ブロックの上下の向きに注意して、パチンと奥まではめ込んでください。
- ②屋根を取り付けます。
(パンタ付きの車両はパンタグラフを取り付けます。)
- ③妻板を取り付けます。
(先頭車は後方1枚、中間車は前後2枚取り付けます。)
- ④左右の側面を取り付けます。
*妻板の凸部をきちんとはめ込んでください。
- ⑤先頭車は前面を取り付けます。
- ⑥シャーシのつめに合わせて車体をかぶせて完成です。

妻板について



昇降手すり付き
先頭車妻板
中間車・非パンタ側
サハ2650・小田原車

配管付き
中間車・パンタ側

配管なし
サハ2650・新宿車

配管付き(扉付き)
デハ2800・パンタ側
(冷房化後)

編成図

新宿—



—小田原



中間車

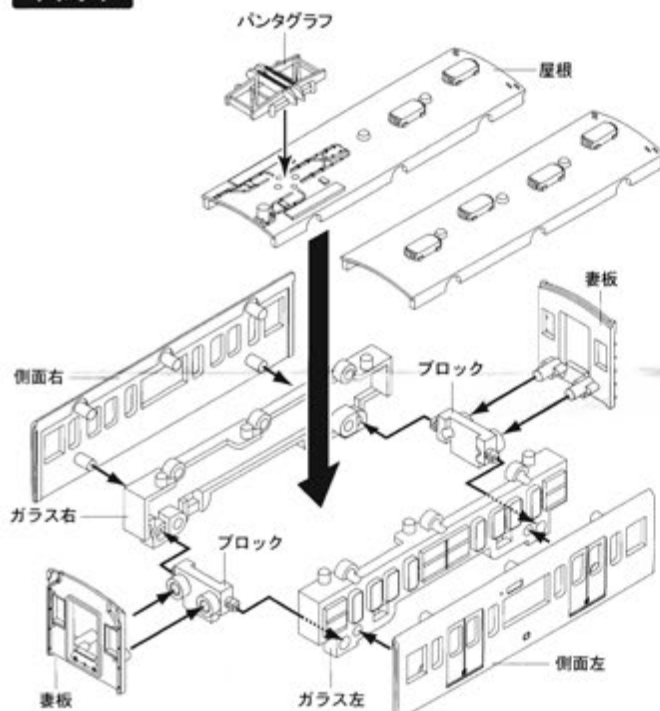

シールの貼り付け位置

*台紙から切り抜いて貼ってください。
(汚物のお取り扱いはご注意ください。)

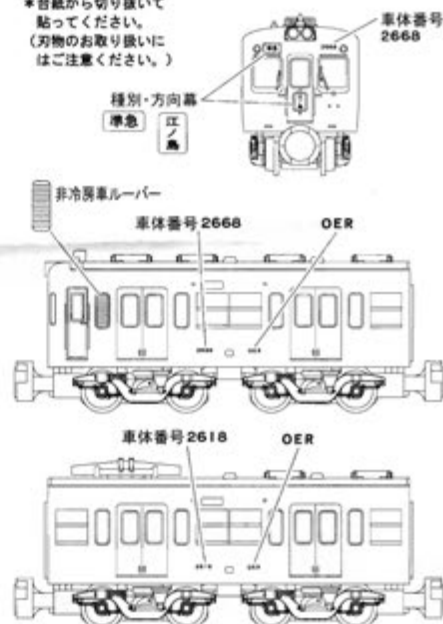

車体番号

19901	19902	19903	19904	19905	19906	19907	19908	19909	19910	19911	19912	19913	19914	19915	19916	19917	19918	19919	19920
19921	19922	19923	19924	19925	19926	19927	19928	19929	19930	19931	19932	19933	19934	19935	19936	19937	19938	19939	19940
19941	19942	19943	19944	19945	19946	19947	19948	19949	19950	19951	19952	19953	19954	19955	19956	19957	19958	19959	19960
21101	21102	21103	21104	21105	21106	21107	21108	21109	21110	21111	21112	21113	21114	21115	21116	21117	21118	21119	21120
21121	21122	21123	21124	21125	21126	21127	21128	21129	21130	21131	21132	21133	21134	21135	21136	21137	21138	21139	21140
21141	21142	21143	21144	21145	21146	21147	21148	21149	21150	21151	21152	21153	21154	21155	21156	21157	21158	21159	21160
21161	21162	21163	21164	21165	21166	21167	21168	21169	21170	21171	21172	21173	21174	21175	21176	21177	21178	21179	21180
21181	21182	21183	21184	21185	21186	21187	21188	21189	21190	21191	21192	21193	21194	21195	21196	21197	21198	21199	21200
21201	21202	21203	21204	21205	21206	21207	21208	21209	21210	21211	21212	21213	21214	21215	21216	21217	21218	21219	21220
21221	21222	21223	21224	21225	21226	21227	21228	21229	21230	21231	21232	21233	21234	21235	21236	21237	21238	21239	21240
21241	21242	21243	21244	21245	21246	21247	21248	21249	21250	21251	21252	21253	21254	21255	21256	21257	21258	21259	21260
21261	21262	21263	21264	21265	21266	21267	21268	21269	21270	21271	21272	21273	21274	21275	21276	21277	21278	21279	21280
21281	21282	21283	21284	21285	21286	21287	21288	21289	21290	21291	21292	21293	21294	21295	21296	21297	21298	21299	21300
21301	21302	21303	21304	21305	21306	21307	21308	21309	21310	21311	21312	21313	21314	21315	21316	21317	21318	21319	21320
21321	21322	21323	21324	21325	21326	21327	21328	21329	21330	21331	21332	21333	21334	21335	21336	21337	21338	21339	21340
21341	21342	21343	21344	21345	21346	21347	21348	21349	21350	21351	21352	21353	21354	21355	21356	21357	21358	21359	21360
21361	21362	21363	21364	21365	21366	21367	21368	21369	21370	21371	21372	21373	21374	21375	21376	21377	21378	21379	21380
21381	21382	21383	21384	21385	21386	21387	21388	21389	21390	21391	21392	21393	21394	21395	21396	21397	21398	21399	21400
21401	21402	21403	21404	21405	21406	21407	21408	21409	21410	21411	21412	21413	21414	21415	21416	21417	21418	21419	21420
21421	21422	21423	21424	21425	21426	21427	21428	21429	21430	21431	21432	21433	21434	21435	21436	21437	21438	21439	21440
21441	21442	21443	21444	21445	21446	21447	21448	21449	21450	21451	21452	21453	21454	21455	21456	21457	21458	21459	21460
21461	21462	21463	21464	21465	21466	21467	21468	21469	21470	21471	21472	21473	21474	21475	21476	21477	21478	21479	21480
21481	21482	21483	21484	21485	21486	21487	21488	21489	21490	21491	21492	21493	21494	21495	21496	21497	21498	21499	21500
21501	21502	21503	21504	21505	21506	21507	21508	21509	21510	21511	21512	21513	21514	21515	21516	21517	21518	21519	21520
21521	21522	21523	21524	21525	21526	21527	21528	21529	21530	21531	21532	21533	21534	21535	21536	21537	21538	21539	21540
21541	21542	21543	21544	21545	21546	21547	21548	21549	21550	21551	21552	21553	21554	21555	21556	21557	21558	21559	21560
21561	21562	21563	21564	21565	21566	21567	21568	21569	21570	21571	21572	21573	21574	21575	21576	21577	21578	21579	21580
21581	21582	21583	21584	21585	21586	21587	21588	21589	21590	21591	21592	21593	21594	21595	21596	21597	21598	21599	21600
21601	21602	21603	21604	21605	21606	21607	21608	21609	21610	21611	21612	21613	21614	21615	21616	21617	21618	21619	21620
21621	21622	21623	21624	21625	21626	21627	21628	21629	21630	21631	21632	21633	21634	21635	21636	21637	21638	21639	21640
21641	21642	21643	21644	21645	21646	21647	21648	21649	21650	21651	21652	21653	21654	21655	21656	21657	21658	21659	21660
21661	21662	21663	21664	21665	21666	21667	21668	21669	21670	21671	21672	21673	21674	21675	21676	21677	21678	21679	21680
21681	21682	21683	21684	21685	21686	21687	21688	21689	21690	21691	21692	21693	21694	21695	21696	21697	21698	21699	21700
21701	21702	21703	21704	21705	21706	21707	21708	21709	21710	21711	21712	21713	21714	21715	21716	21717	21718	21719	21720
21721	21722	21723	21724	21725	21726	21727	21728	21729	21730	21731	21732	21733	21734	21735	21736	21737	21738	21739	21740
21741	21742	21743	21744	21745	21746	21747	21748	21749	21750	21751	21752	21753	21754	21755	21756	21757	21758	21759	21760
21761	21762	21763	21764	21765	21766	21767	21768	21769	21770	21771	21772	21773	21774	21775	21776	21777	21778	21779	21780
21781	21782	21783	21784	21785	21786	21787	21788	21789	21790	21791	21792	21793	21794	21795	21796	21797	21798	21799	21800
21801	21802	21803	21804	21805	21806	21807	21808	21809	21810	21811	21812	21813	21814	21815	21816	21817	21818	21819	21820
21821	21822	21823	21824	21825	21826	21827	21828	21829	21830	21831	21832	21833	21834	21835	21836	21837	21838	21839	21840
21841	21842	21843	21844	21845	21846	21847	21848	21849	21850	21851	21852	21853	21854	21855	21856	21857	21858	21859	21860
21861	21862	21863	21864	21865	21866	21867	21868	21869	21870	21871	21872	21873	21874	21875	21876	21877	21878	21879	21880
21881	21882	21883	21884	21885	21886	21887	21888	21889	21890	21891	21892	21893	21894	21895	21896	21897	21898	21899	21900
21901	21902	21903	21904	21905	21906	21907	21908	21909	21910	21911	21912	21913	21914	21915	21916	21917	21918	21919	21920
21921	21922	21923	21924	21925	21926	21927	21928	21929	21930	21931	21932	21933	21934	21935	21936	21937	21938	21939	21940
21941	21942	21943	21944	21945	21946	21947	21948	21949	21950	21951	21952	21953	21954	21955	21956	21957	21958	21959	21960
21961	21962	21963	21964	21965	21966	21967	21968	21969	21970	21971	21972	21973	21974	21975	21976	21977	21978	21979	21980
21981	21982	21983	21984	21985	21986	21987	21988	21989	21990	21991	21992	21993	21994	21995	21996	21997	21998	21999	22000

方向基・種別基

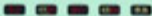

0EFDJ



BANDAI 2004 MADE IN CHINA

非冷間車ルーパー



小田急・その1