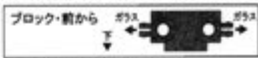

• 取り付け部が固い場合があります。その場合にはドライバーの先などを利用して、しっかりと取り付けてください。

• 取説に記載されている車両は、バリエーション内の一部です。正面パーツ、屋根パーツなどは、車種・塗装によってセットされているパーツが異なりますのでご注意ください。

車体の組立て

- ①左右のガラスの前後にブロックを取り付けます。
*ブロックの上下の向きに注意して、パチンと奥まではめ込んでください。

- ②屋根を取り付けます。
(パンタ付きの車両はパンタグラフを取り付けます。)
- ③妻板を取り付けます。
(先頭車は後方1枚、中間車は前後2枚取り付けます。)
- ④左右の側面を取り付けます。
- ⑤シャーシのつめに合わせて車体をかぶせます。
(中間車は完成です。)
- ⑥先頭車は前面を取り付けて完成です。
(スカート付きの車両は、先にスクートを前面に取り付けます。)

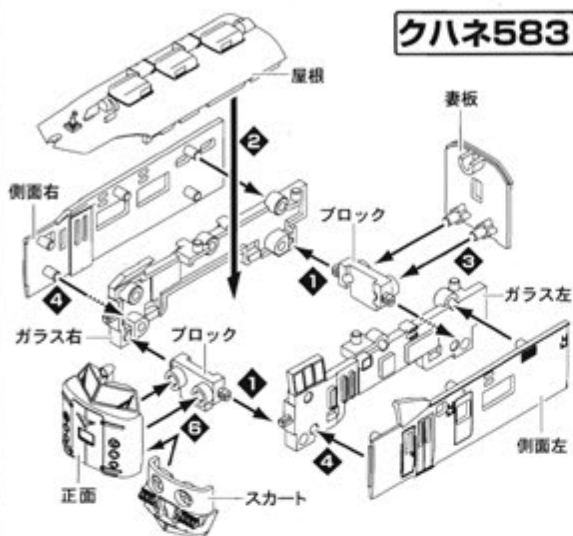
クハネ583

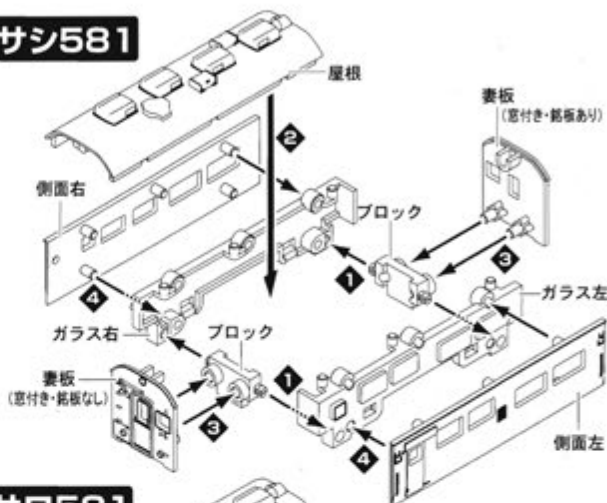

サシ581



モハネ582

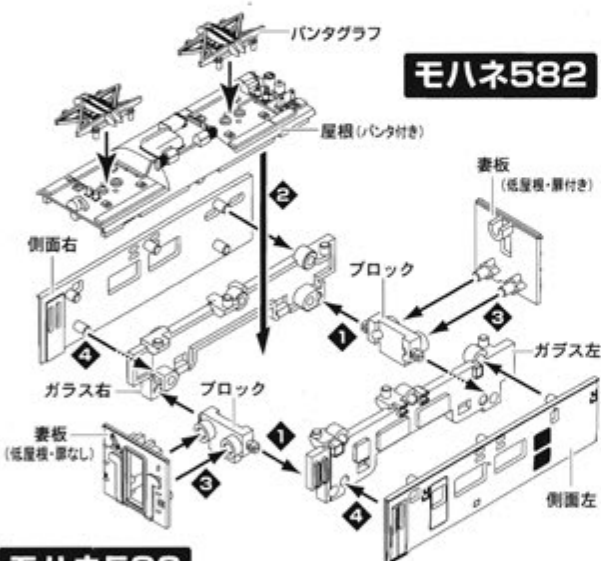

サロ581

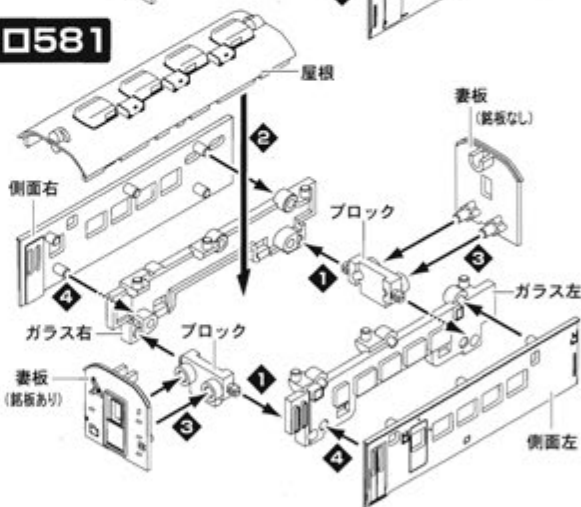

モハネ583

(サハネ581・11~)

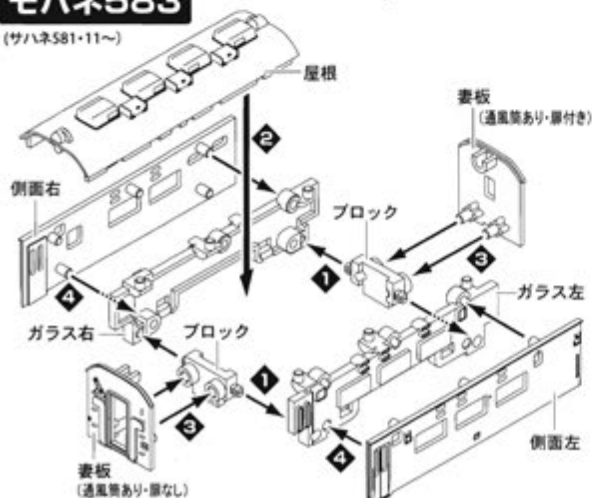

* サハネ581を制作する場合は、妻板と台車レリーフをサロ581のものに交換します。

実車の編成例

* 時期によって、編成や車体形状は変化していますのでご注意ください。

●13両編成 1981年当時 徳アオ(青森運輸区)編成

クハネ583	モハネ582	モハネ583	モハネ582	モハネ583	サロ581	サシ581	モハネ582	モハネ583	モハネ582	モハネ583	サハネ581	クハネ583
--------	--------	--------	--------	--------	-------	-------	--------	--------	--------	--------	--------	--------

* 初期の編成は、クハネ583の代わりにクハネ581(車体形状)になります。

●12両編成 1985年当時 徳アオ(青森運輸区)編成

クハネ583	モハネ582	モハネ583	モハネ582	モハネ583	サロ581	モハネ582	モハネ583	モハネ582	モハネ583	サハネ581	クハネ583
--------	--------	--------	--------	--------	-------	--------	--------	--------	--------	--------	--------

* 9両編成は、モハネ1ユニットとサハネの計3両を抜いたもの。

●12両編成 1972年当時 門北(青森運輸区)編成

クハネ583	サハネ581	サロ581	モハネ582	モハネ583	サシ581	モハネ582	モハネ583	サハネ581	モハネ582	モハネ583	クハネ583
--------	--------	-------	--------	--------	-------	--------	--------	--------	--------	--------	--------

●12両編成 1975年当時 門北(青森運輸区)編成 1982年当時 大ムコ(青森運輸区)編成

クハネ583	モハネ582	モハネ583	サハネ581	サロ581	サシ581	モハネ582	モハネ583	サハネ581	モハネ582	モハネ583	クハネ583
--------	--------	--------	--------	-------	-------	--------	--------	--------	--------	--------	--------

